

# TERMOREGULATORI SERIJE 318

## Uputstvo za rukovanje:

### 1. Funkcije panela

Prednji panel uređaja omogućava vizuelni pregled režima rada u kome se uređaj nalazi, zadatih parametara kao i stanja alarma i izlaza. Uređaj se po uključanju nalazi u stanju merenja.

1. DISPLEJ (Merena vrednost)

2. TASTER SET (funkcionalni taster)

3. TASTER SMANJENJA VREDNOSTI

4. TASTER POVEĆANJA VREDNOSTI



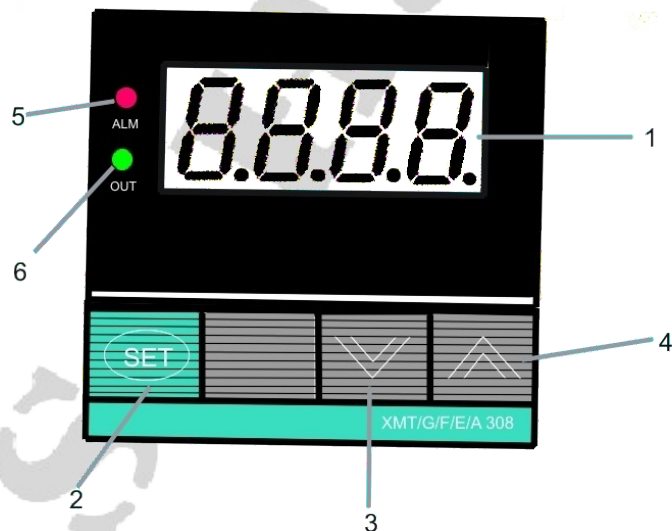

5. SIGNALIZACIJA ALARMA

6. SIGNALIZACIJA IZLAZA









### 2. Programiranje uređaja

#### 1. Zadavanje temperature

Pritisnite taster  ili  i zadržite 2 sekunde i ulazite u mod zadavanja vrednosti, tasterima ,  menjate vrednost (smanjujete, povećavate) posle zadavanja željene vrednosti potvrdite sa  da sačuvate zadatu vrednost i izađete iz setovanja.





**NAPOMENA:** U slučaju da posle zadavanja vrednosti ne potvrdite sa  uređaj će posle 10 sekundi sam zapamtiti poslednju unetu vrednost i izaći iz setovanja.

## 2. Zadavanje željenog tipa sonde



Pritisnite taster  i  u isto vreme i zadržite na 3 sekunde, ulazite u meni i na Displeju se pojavljuje prvo parametar pa njegova vrednost i naizmenično se menjaju, sa tasterom  prelazite na sledeći parametar; Na parametru **Sn** (drugi po redu) birate tip sonde ( J, Pt, K, E, Cu50, S) sa tasterima ,  menjate tipove sonde kada odaberete željeni tip sonde potvrdite sa .

## 3. Zadavanje ostalih parametara

### 1. Prvi meni

Pritisnite taster  i zadržite 3 sekunde tako ulazite u prvi meni, na displeju se pojavljuje parametar a zatim njegova vrednost, sa tasterima ,  menjate vrednost parametara posle promene potvrdite sa  da sačuvate željenu vrednost parametra i pređete na sledeći parametar.

### 2. Drugi meni

Pritisnite taster  i  u isto vreme i zadržite na 3 sekunde, ulazite u drugi meni i metod setovanja je isti kao i u prvom meniju.

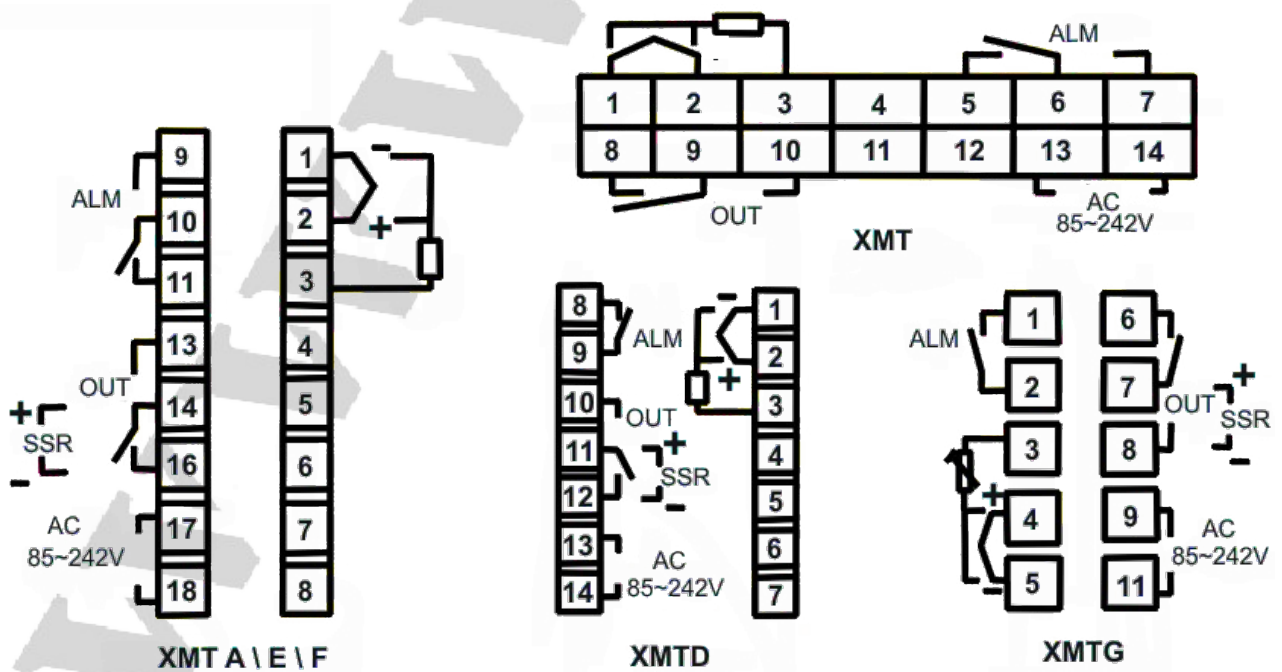

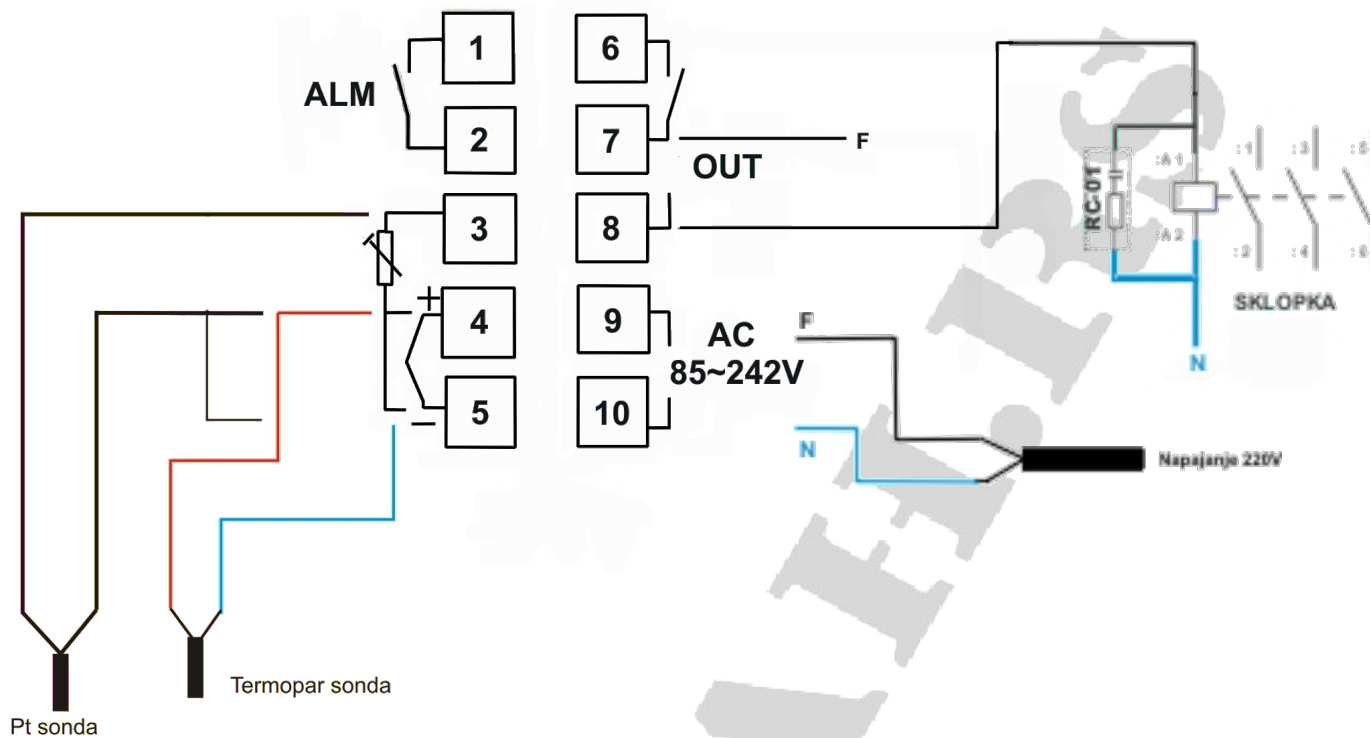

Šema vezivanja XMTG 318 za ostale uređaje iz ove serije princip je isti samo je drugačiji raspored klem (pogledati sliku iznad).